

***TOUPIE INCLINABLE***



Toupie Inclinaire TS CSN PRO



Le fabricant de la machine à découper les plaques de métal et les tubes de métal est spécialisé dans la fabrication de machines à découper les plaques de métal et les tubes de métal.

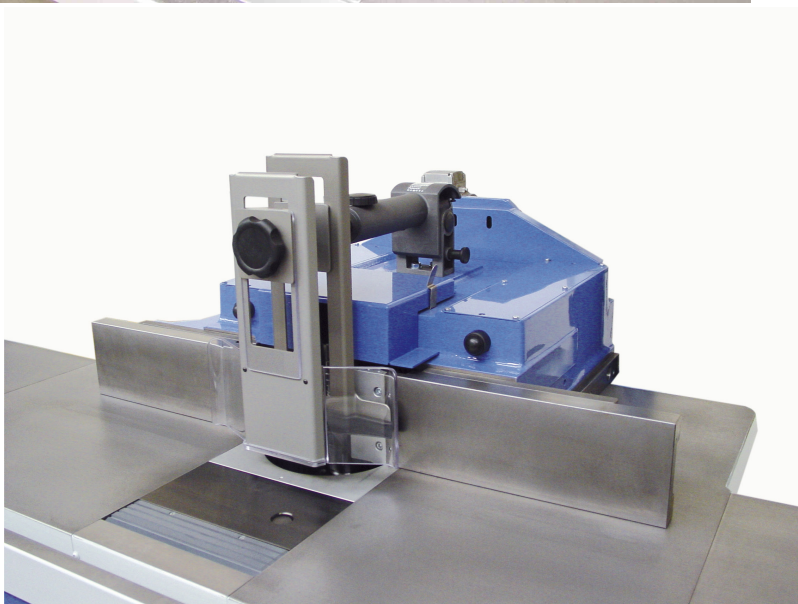

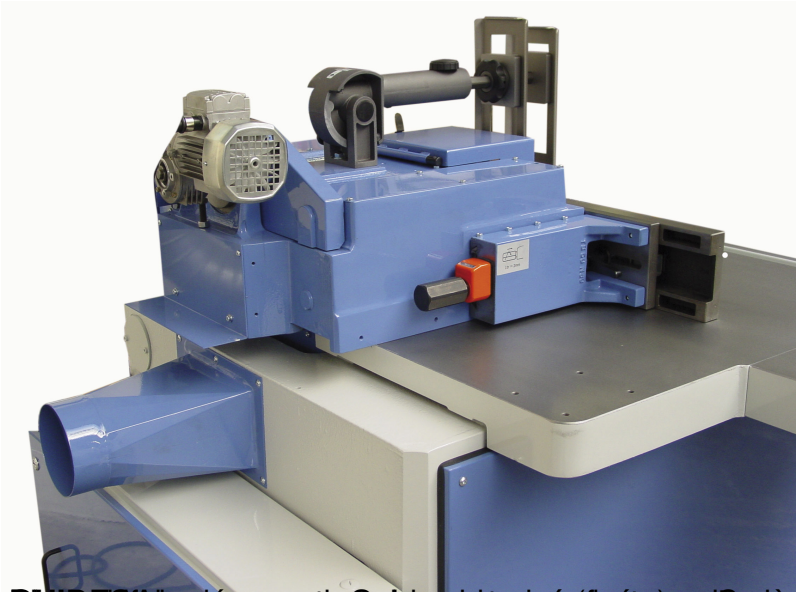

PHN 50 A l'arrière, permet de régler la vitesse de rotation de la table de travail à l'aide d'un sélecteur à 10 positions.

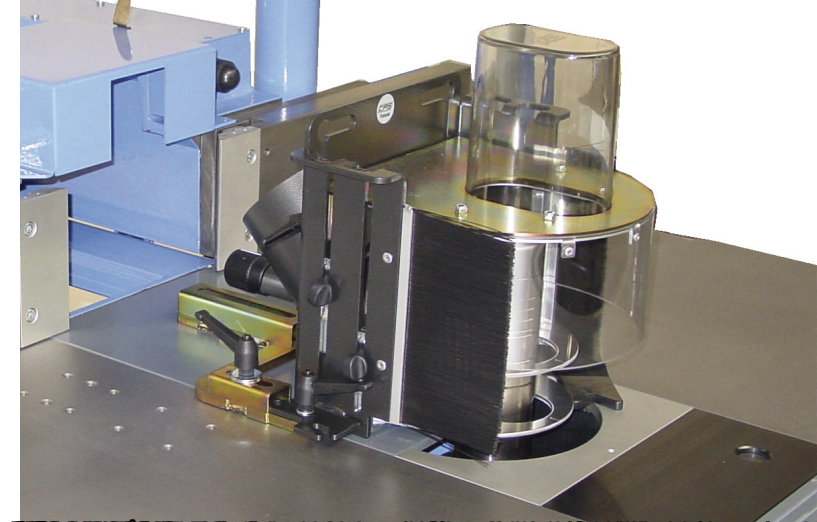

Le réglage de la vitesse de rotation de la table de travail est effectué à l'aide d'un sélecteur à 10 positions sans provisions de fonctionnement.

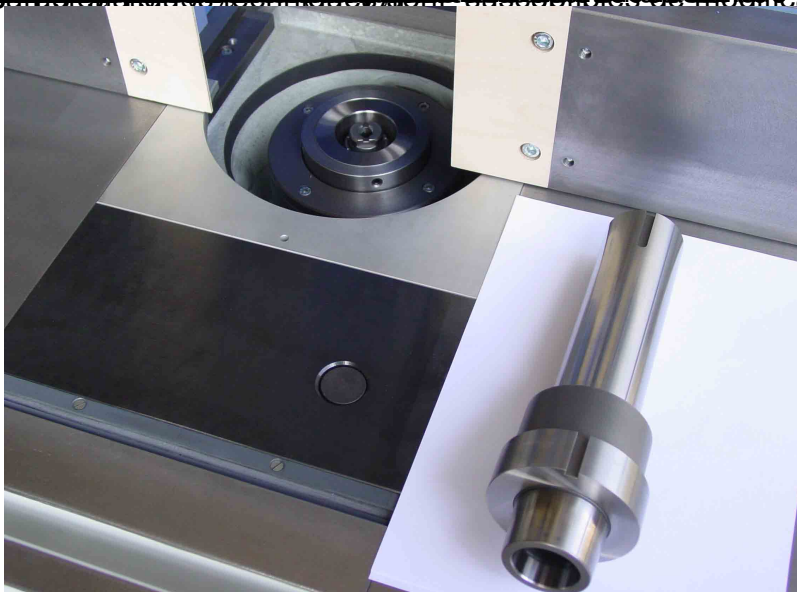

Le réglage de la vitesse de rotation de la table de travail est effectué à l'aide d'un sélecteur à 10 positions sans provisions de fonctionnement.

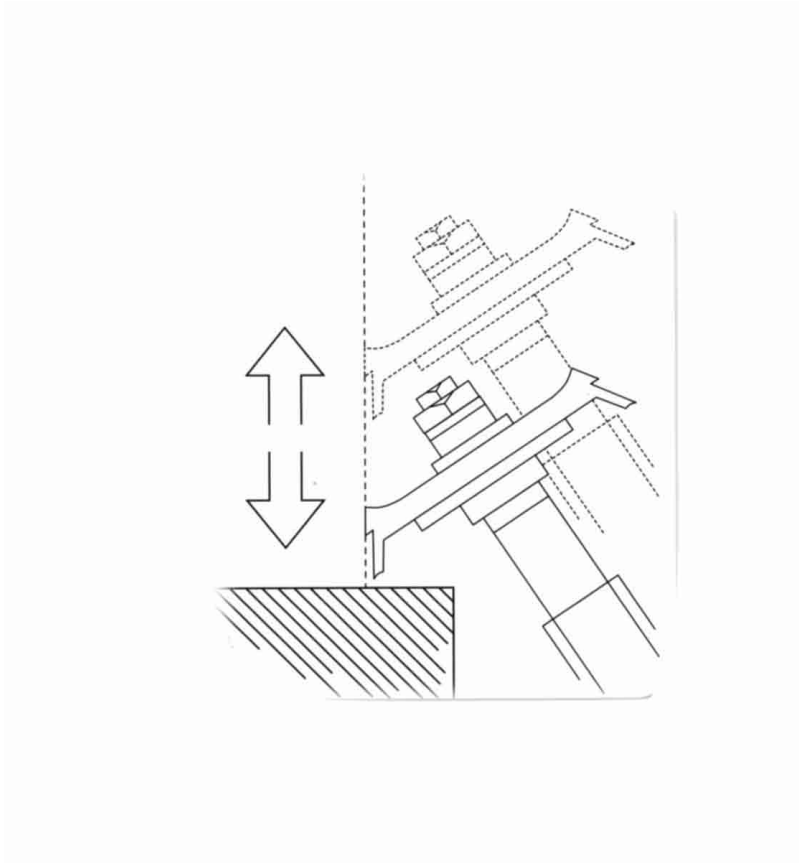



CSN VISU